

# Le slalom

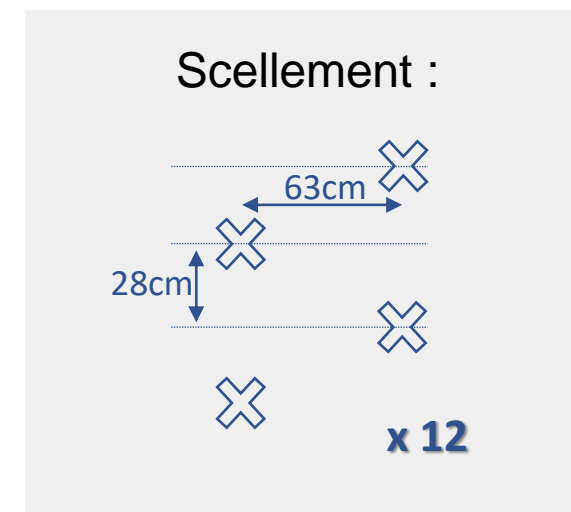

Le slalom est idéal pour travailler et renforcer les muscles du dos du chien.

L'espacement entre les piquets (60 cm) et leur robustesse est parfait pour s'adapter à tout type de chiens.

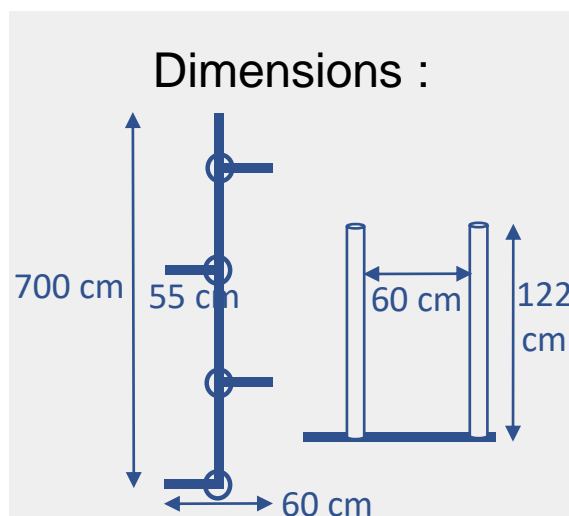

Réf. R9045

- Structure en acier galvanisé
- Piquets en pvc fixés sur la structure
- Espacement de 60 cm entre chaque piquet
- Scellement en 12 points au sol

Cahier technique :